

COMTEC® 1100 PRENSA PARA HACER BASES

MODELO 1100
PRENSA PARA HACER BASES PARA PASTELES Y PASTELITOS

No necesita una receta especial - No hay desperdicios - no necesita recortar, o harina para espolvorear.

Hace bases perfectas de 26 mm a 300 mm de diámetro independientemente de la fuerza del operador.

Operación libre de problemas y segura, sin controles complicados.

Calor generado en la máquina, no en las matrices, evitando abquemaduras y corto circuitos.

Los matrices son de por vida, sumergibles, y fácil de limpiar con agua.

Un operador puede producir 400-500 bases por hora.



Las bases son disponibles con los siguientes bordes

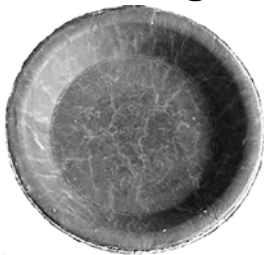

Lisos



Dentados



Ondulados



Petalo de flor



Sin borde

Con la máquina Comtec®, tiene en la palma de sus manos bases perfectas para pasteles, pastelitos, bases de galletas, de bizcocho, y otras especialidades. Su construcción fuerte y diseño sencillo, le aseguran una producción libre de problemas y muy provechosa.

El producto terminado es superior a las bases laminadas y se pueden conservar; por un periodo mas largo que normalmente, debido a que el calor producido en las matrices, al formar la base, disminuye el fermentado.

El procedimiento es sencillo, y cualquier persona puede aprender a operar la máquina sin esfuerzo alguno.

Matrices standard son disponibles para moldes de aluminio, de estano y de acero. También fabricamos matrices especiales para servir moldes de su especialidad.

**DEL MOLDE CON LA
MASA A LA
BASE TERMINADA,
SOLAMENTE SE
NECESITAN CUATRO
SEGUNDOS.**



Ponga el molde con la correcta porción de masa en la prensa.



Baje las dos palancas.



Retire la base terminada de la prensa.

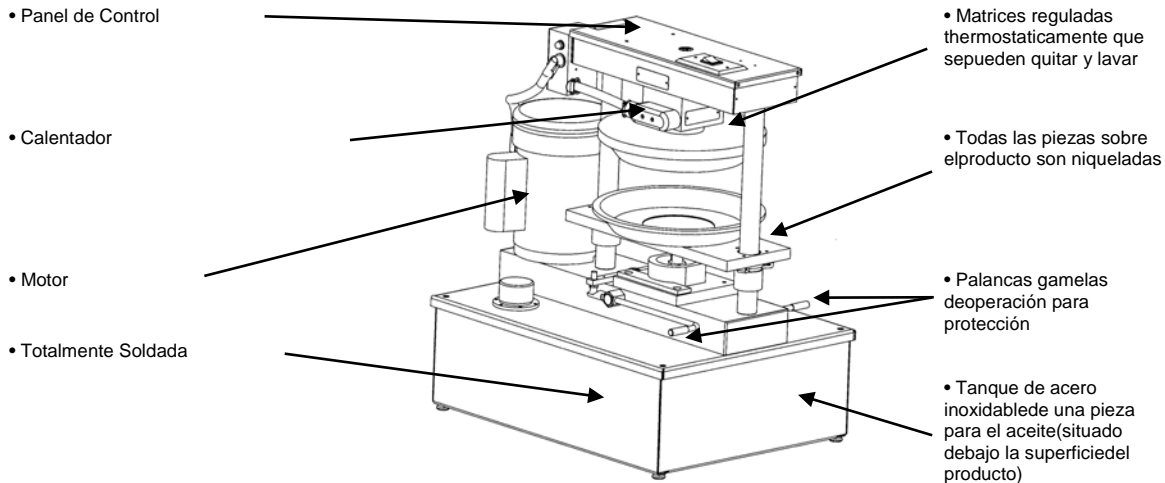

Opcional: Mesa móvil para la prensa.

ESPECIFICACIONES

Producción - 400-500 por hora

Longitud Total - 610 mm

Ancho - 466 mm • Alto - 711 mm

Conexión Eléctrica - 110 voltios, 60 ciclos, monofásica AC. Bajo pedido - 220 voltios, 50/60

Capacidad del Tanque de Aceite - 19 litro., ISO #32 sin detergente (el aceite no está incluido)

Peso Bruto - 86 kg.

Hecho en los E.E.U.U.

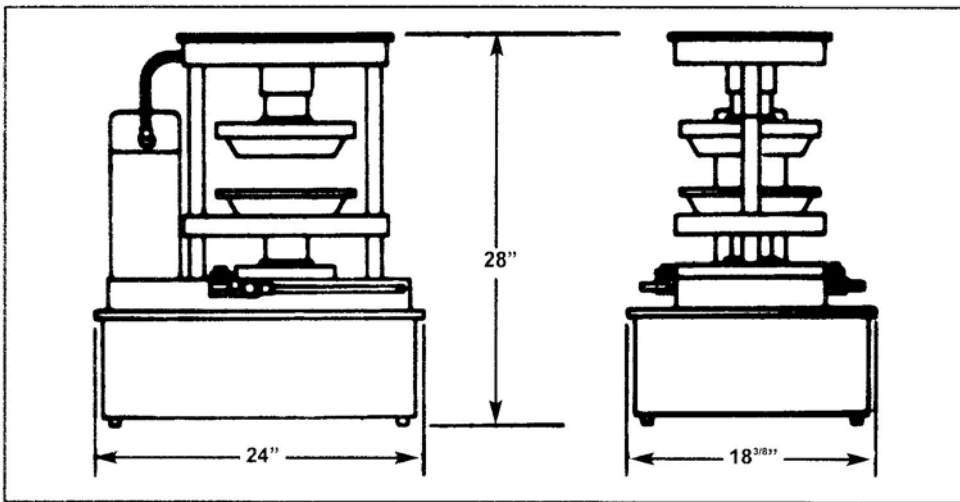

© Copyright Comtec Industries Ltd.
06/15

COMTEC®

COMTEC INDUSTRIES, LTD. • 10210 WERCH DRIVE #204

WOODRIDGE, ILLINOIS 60517

PHONE:(630)759-9000 • FAX:(630)759-9009

E-MAIL:sales@comtecltd.com • www.comtecltd.com